

商品仕様書

単位 ; mm 第三角法

TS - S645P

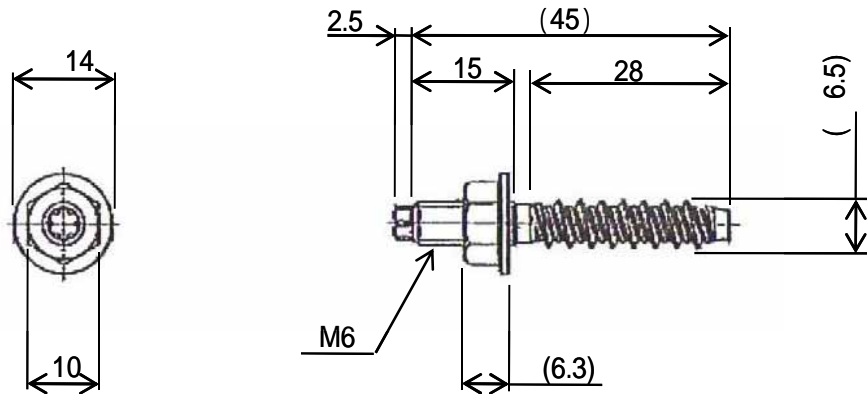

	材質	引張強さ	最大引抜強度	表面処理
アンカー本体	SWCH22A	440 N / mm ² 以上	0.9kN(91.8kgf) 安全率n=5 (コンクリート)	電気亜鉛メッキ 三価クロメート処理
ナット	SWCH8 ~ 12R	290 N / mm ² 以上		

TS - S1060P

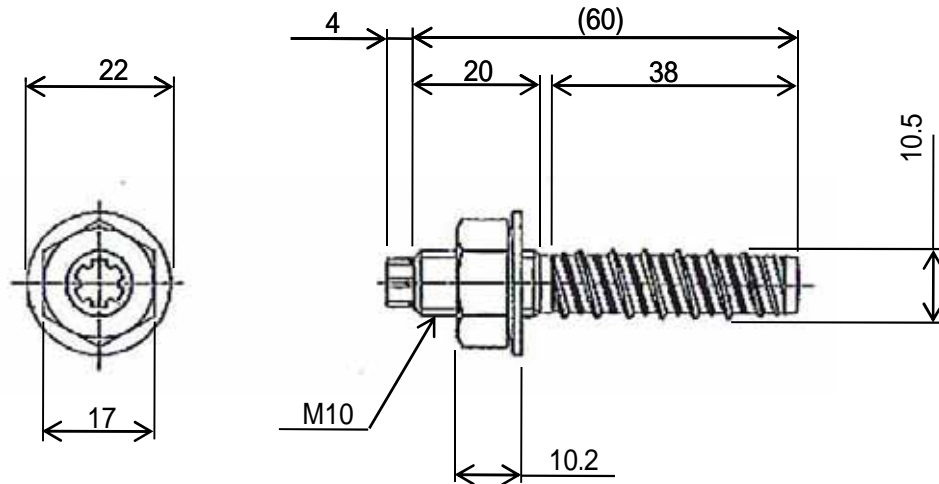

	材質	引張強さ	最大引抜強度	表面処理
アンカー本体	SWCH22A	440 N / mm ² 以上	2.4kN(242.8kgf) 安全率n=5 (コンクリート)	電気亜鉛メッキ 三価クロメート処理
ナット	SWCH8 ~ 12R	290 N / mm ² 以上		

				品名	コンクリート用ノープラグアンカー
				品番	TS-S645P、TS-S-1060P
部番	部品名	材質・素材厚	備考	作成日	2010年11月9日