

# SCT-S09

## バンキャビネット(サイド棚) 取扱説明書

この度は、デンサン バンキャビネットをお買い上げいただきまして、まことにありがとうございました。  
 ご使用前に必ず本説明書をお読みください。

### △ 使用上のご注意

- 本製品は、車の荷室内の整理整頓を目的としています。その他の用途、目的に使用しないでください。
- 車に搭載後、車の運転は十分注意してください。急ブレーキ、急発進などにより破損、損傷等の原因となります。
- ご使用前にネジにゆるみがないかを確認し、ゆるんでいる場合はネジを締めてください。
- 引き出しの開閉時は取手、扉、レール部分への指や手などの挟み込みに注意してください。
- 引き出しを開く際、特に重量物を収納している場合は、十分注意してください。事故、怪我などの恐れがあります。
- 引き出しを閉める際は、必ずロック機構が動いている事を確認してください。事故、怪我などの恐れがあります。
- 引き出しはゆっくりと開閉してください。衝撃などにより破損、損傷の原因となります。
- ローラー及びローラーの接触部にゴミが付着すると、引き出しの動きが悪くなる場合があります。その場合は、ローラーと接触部を掃除してください。
- 改造したり、分解したりしないでください。重大な事故の原因になる恐れがあります。
- 子供に触れさせないでください。

引き出し収納スペース  
(内寸 mm)

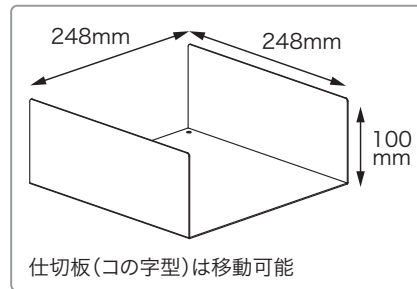
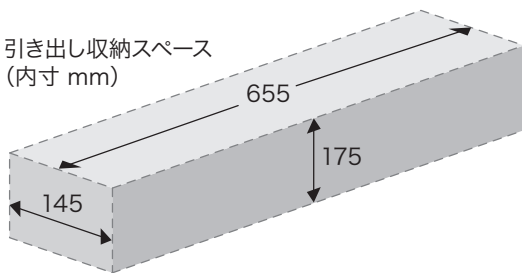

仕切板(着脱可能)  
取付ピッチ 50mm  
仕切板間 48mm

最大引き出し時サイズ  
約430mm

ハンドル部  
突出サイズ  
約38mm

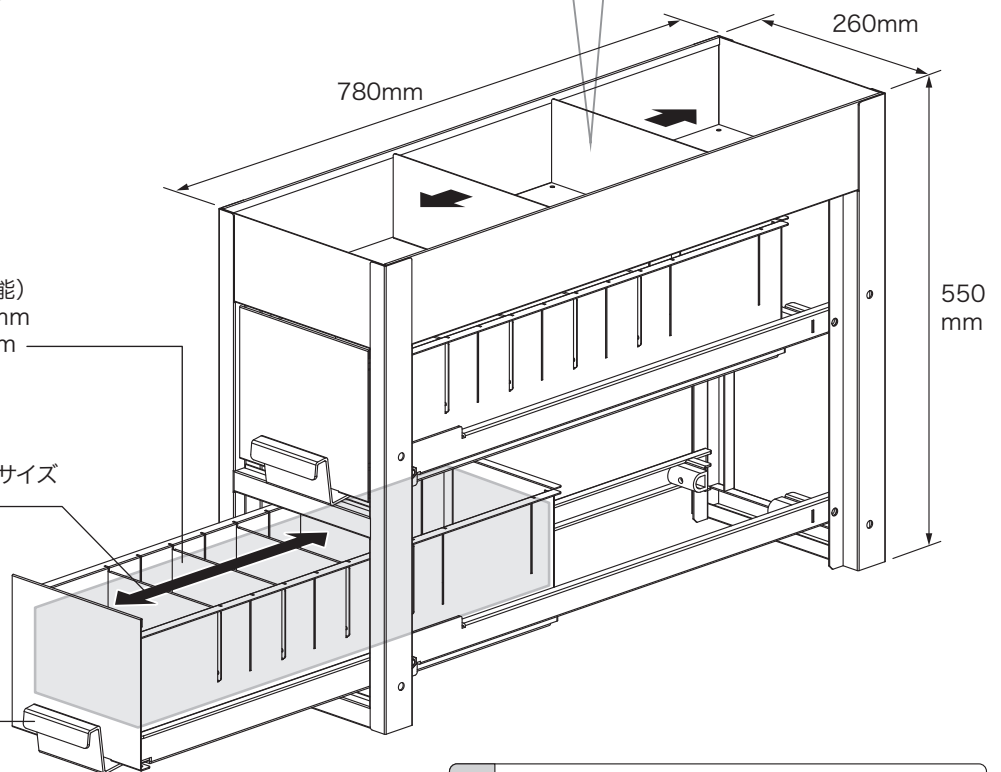

付属品

- 仕切板(コの字型) 1枚
- 仕切板(引き出し用) 8枚
- トラスネジ(M6×30) 4本
- 六角ナット(M6) 4個



質量: 26kg  
 引き出し耐荷重: 0.29kN(30kgf)

## 他のバンキヤビネットと組み合わせて使用する場合

### ⚠ 注意

- 他のバンキヤビネットに積載する場合は、必ず付属のトラスネジと六角ナットで連結してください。
- 連結する場合は、天板に穴あけ加工が必要になる場合があります。
- 連結作業時、キャビネットの端面で怪我をしないように注意してください。

### 積載加工の手順

- 1)バンキヤビネットの引き出しを抜いた状態で作業をしてください。
  - 2)奥行780mmタイプのバンキヤビネットの上に連結することができます。
  - 3)連結する場合は、下になるバンキヤビネットの天板とフレームに穴あけ加工が必要になります。  
下になるバンキヤビネットの取扱説明書もご参照ください。
  - 4)サイド棚を上のにせ、付属のトラスネジと六角ナットで固定します。【図1】
- ※サイド棚の連結用穴位置は【図2】をご参照ください。

【図1】

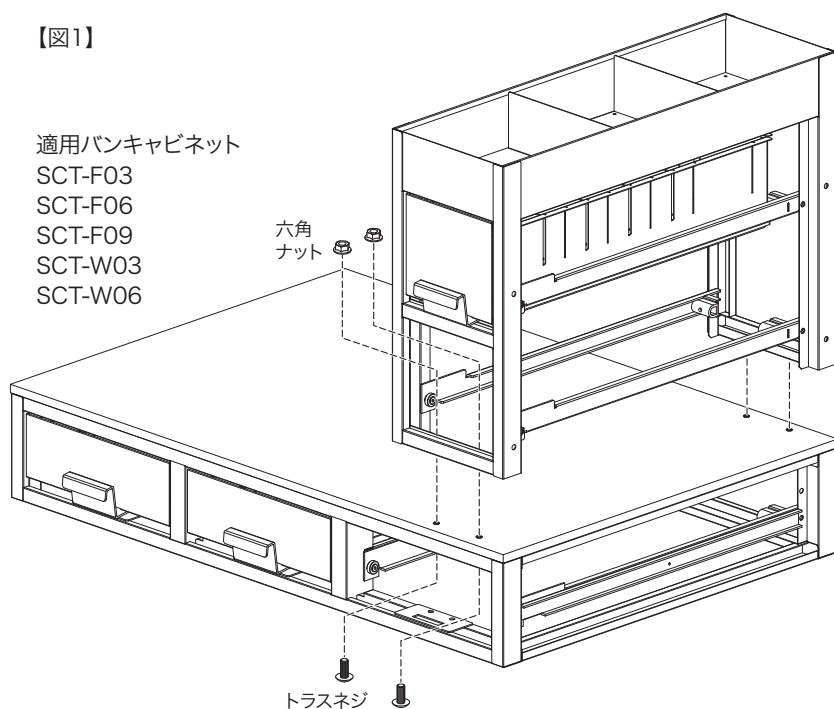

【図2】

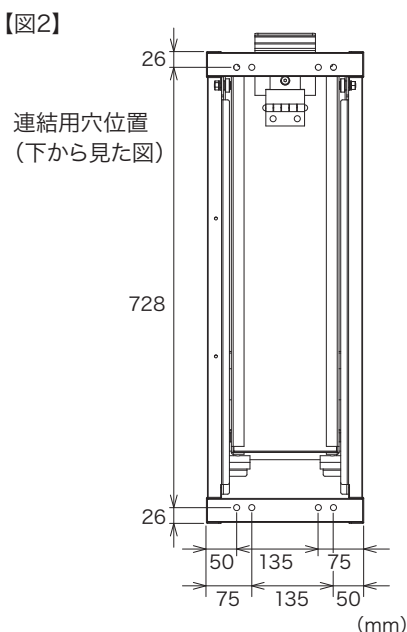

### 天板の穴あけ位置

天板にφ8mmの追加穴を4カ所あける

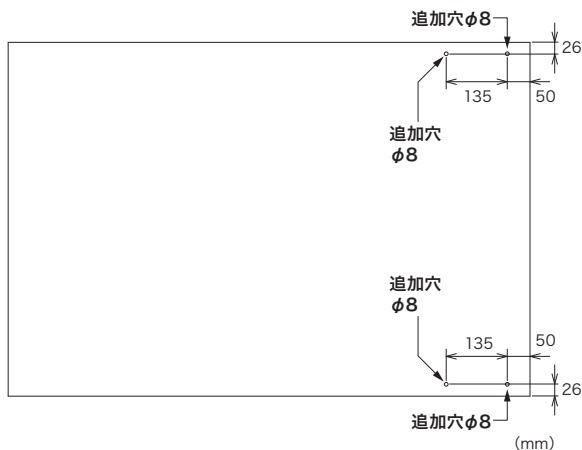

### フレームの穴あけ位置

フレームにφ8mmの追加穴を2カ所あける

