

SCT-S05

バンキャビネット(サイド棚) 取扱説明書

この度は、デンサン バンキャビネットをお買上げいただきまして、まことにありがとうございました。
 ご使用前に必ず本説明書をお読みください。

⚠ 使用上のご注意

- 本製品は、車の荷室内の整理整頓を目的としています。その他の用途、目的に使用しないでください。
- 車に搭載後、車の運転は十分注意してください。急ブレーキ、急発進などにより破損、損傷等の原因となります。
- ご使用前にネジにゆるみがないかを確認し、ゆるんでいる場合はネジを締めてください。
- 収納部の開閉時は、指や手などの挟み込みに注意してください。
- 収納部を開く際、特に重量物を収納している場合は、十分注意してください。事故、怪我などの恐れがあります。
- 収納部を閉めるときは、必ずロック機構が働いている事を確認してください。事故、怪我などの恐れがあります。
- 収納部はゆっくりと開閉してください。衝撃により破損、損傷の原因となります。
- 当製品単体では不安定なため、脚部底の穴を利用して固定したり、バンキャビネット 引き出し(SCT-F11)と接続してご使用ください。
- 改造したり、分解したりしないでください。重大な事故の原因になる恐れがあります。
- 子供に触れさせないでください。

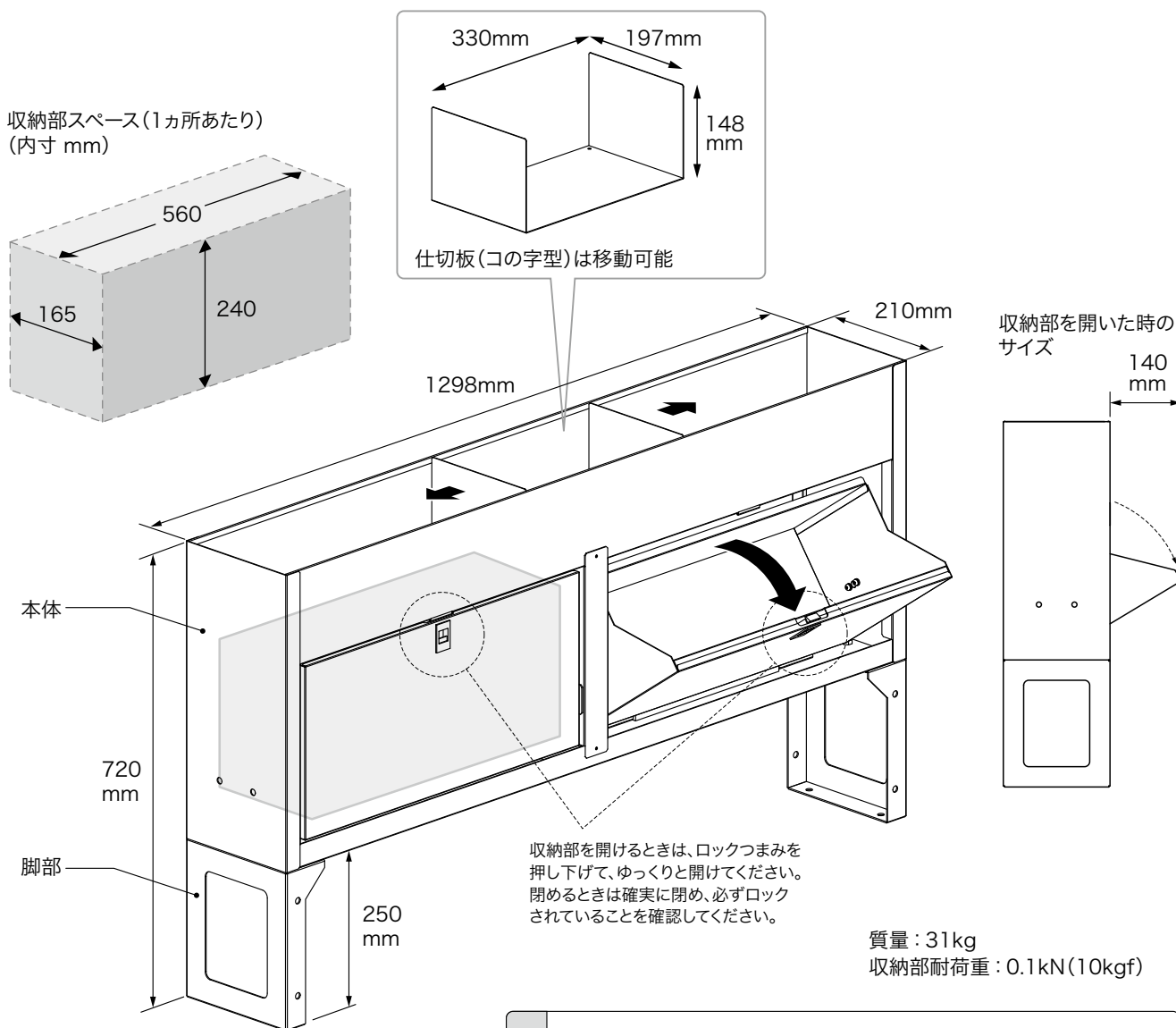

付属品

- 仕切板(コの字型) 1枚
- 平座金組み込み六角ボルト (M8×20) 6本
- トラスネジ(M6×20) 4本
- 六角ナット(M6) 4個

■組立手順 (まず本体と脚部を組み立ててください)

本体と脚部を、付属の平座金組み込み六角ボルトで固定します。

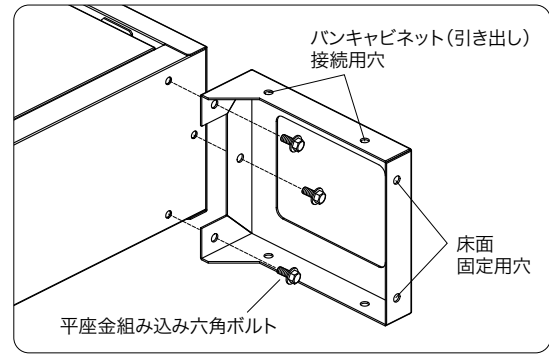
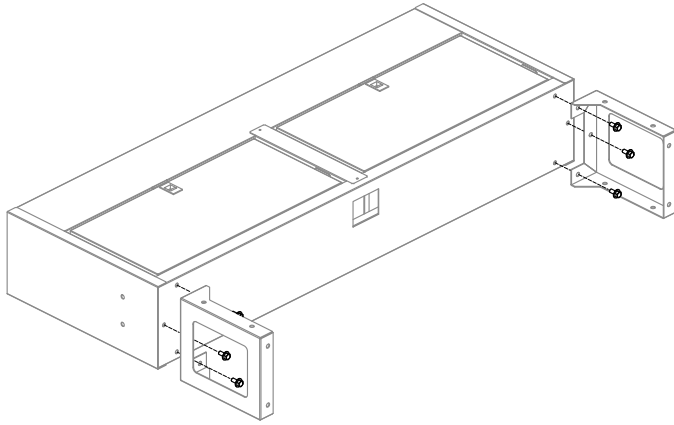

■バンキャビネット 引き出し(SCT-F11)との接続

⚠ 注意

- 当製品単体では不安定なため、脚部底の穴を利用して固定したり、バンキャビネット 引き出し(SCT-F11)と接続してご使用ください。

SCT-S05脚部の穴とSCT-F11側面の穴の位置を合わせ、付属のトラスネジ 六角ナットで計4カ所を連結します。

