

車載キャビネット

収納機器・車載備品

バンキャビネット

使用例 連結引き出し

積み上げたり並べたり、上下、左右に連結して自由なレイアウトでお使いいただけます。



使用例 連結引き出し用上棚・上皿

付属の天板を取り外し、かわりに別売の上棚や上皿を取り付けることができます。



連結引き出し 上下・左右に連結して、自由なレイアウト オプションパーツも充実

奥行 950mm タイプ 普通車用

奥行 780mm タイプ 普通車・軽四兼用

連結引き出し

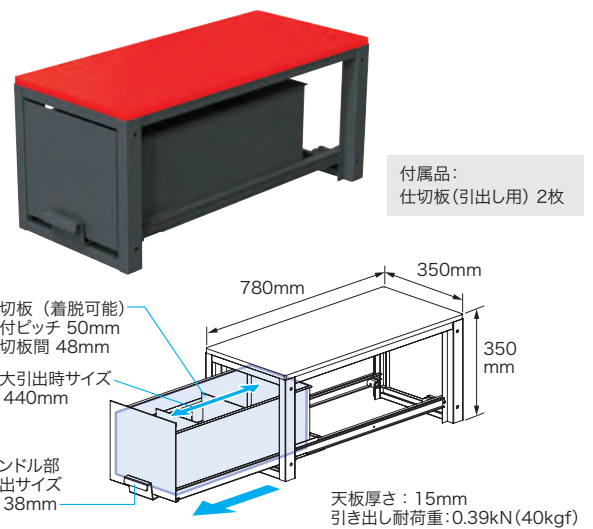
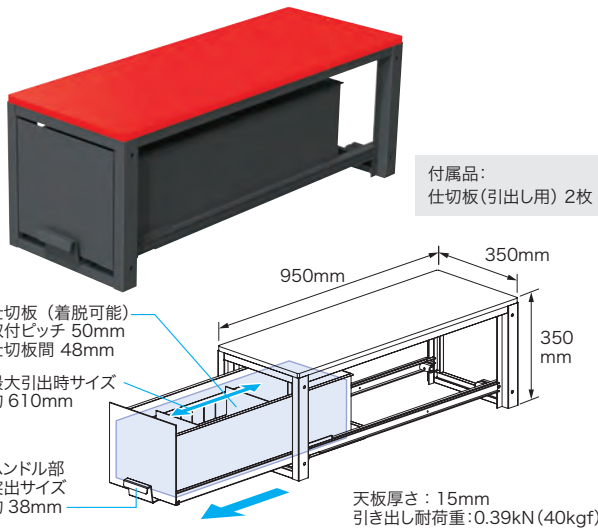

質量(kg)	引出し収納スペース(内寸)(mm)	品番	標準販売価格
24	幅230×奥行765×高さ260	SCT-D01	¥ 67,100
	別売仕切板(2枚組)	SCT-PP-G	¥ 1,700

質量(kg)	引出し収納スペース(内寸)(mm)	品番	標準販売価格
20	幅230×奥行595×高さ260	SCT-D02	¥ 58,300
	別売仕切板(2枚組)	SCT-PP-G	¥ 1,700

上棚

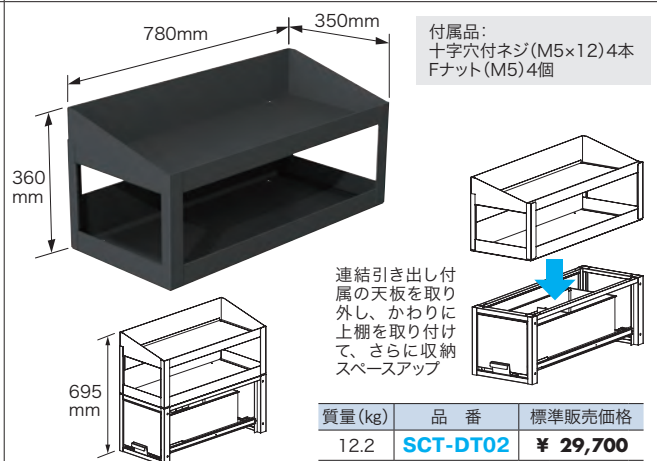
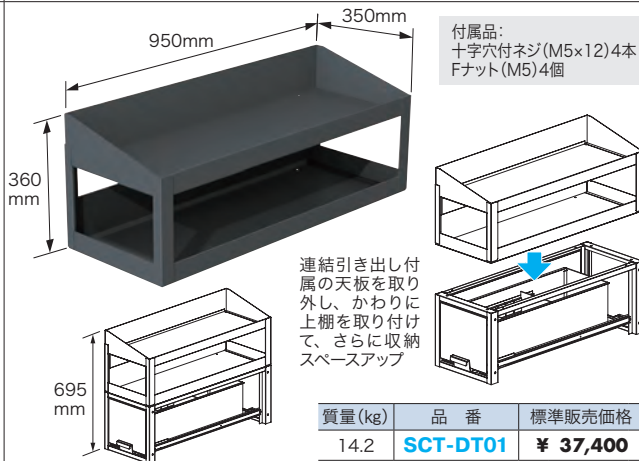

質量(kg)	品番	標準販売価格
14.2	SCT-DT01	¥ 37,400

質量(kg)	品番	標準販売価格
12.2	SCT-DT02	¥ 29,700

上皿

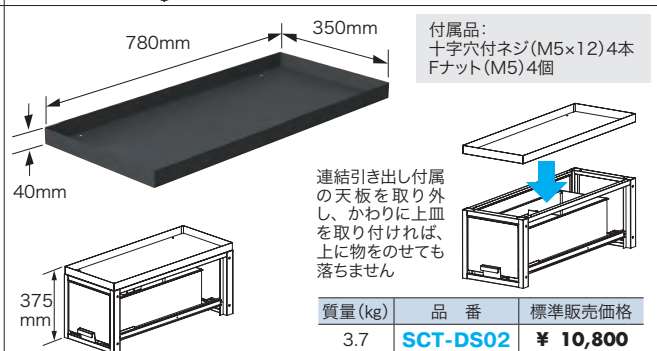
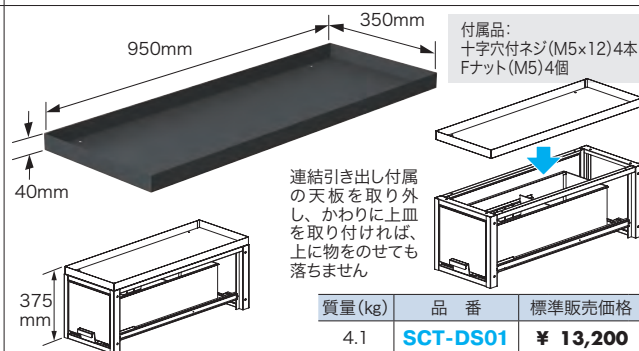

質量(kg)	品番	標準販売価格
4.1	SCT-DS01	¥ 13,200

質量(kg)	品番	標準販売価格
3.7	SCT-DS02	¥ 10,800

ボックス

ボックス

ボックス

運搬シート

注意喚起

伸縮バリ

車載キャビネット

NEW 発売予定