

## ハンキャビネット

### サイド棚

「引き出し+棚」で、ハンドツールや普段よく使うものの整理に便利

#### 「引き出し2段+棚2段」



**NEW**

仕切板(着脱可能)  
取付ピッチ 50mm  
仕切板間 48mm

最大引出時サイズ  
約600mm

ハンドル部  
突出サイズ  
約38mm

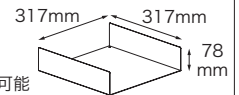
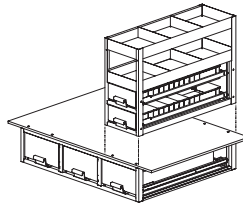
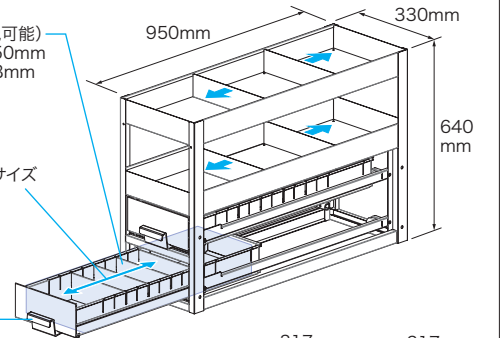

仕切板(コの字型)は移動可能

付属品: 仕切板(引出し用) 8枚  
仕切板(コの字型) 2個  
ねじ(上下連結用 M6×30) 4本  
フランジ付ナット(上下連結用 M6) 4個

左右兼用

引き出し耐荷重: 0.29kN (30kgf)

3連引き出しタイプ(SCT-Fシリーズ)や  
ワイド引き出しタイプ(SCT-Wシリーズ)の  
上に連結することができる  
(奥行950mmタイプのみ)

質量(kg)	引出し収納スペース(内寸)(mm)	品番	標準販売価格
39	幅235×奥行800×高さ110	<b>SCT-S11</b>	¥ 120,000

#### 「引き出し2段+棚1段」



**NEW**

仕切板(着脱可能)  
取付ピッチ 50mm  
仕切板間 48mm

最大引出時サイズ  
約600mm

ハンドル部  
突出サイズ  
約38mm

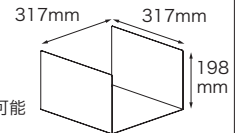
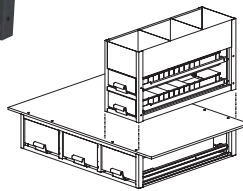
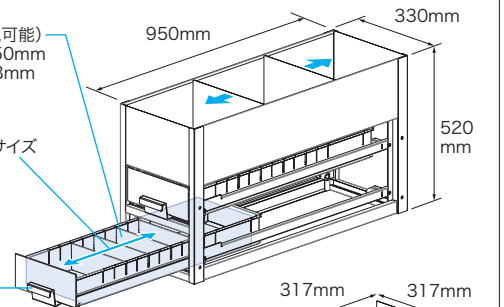

仕切板(コの字型)は移動可能

付属品: 仕切板(引出し用) 8枚  
仕切板(コの字型) 2個  
ねじ(上下連結用 M6×30) 4本  
フランジ付ナット(上下連結用 M6) 4個

左右兼用

引き出し耐荷重: 0.29kN (30kgf)

3連引き出しタイプ(SCT-Fシリーズ)や  
ワイド引き出しタイプ(SCT-Wシリーズ)の  
上に連結することができる  
(奥行950mmタイプのみ)

質量(kg)	引出し収納スペース(内寸)(mm)	品番	標準販売価格
26	幅235×奥行800×高さ110	<b>SCT-S12</b>	¥ 115,000