

メタルドリカッター MSC-160

取扱説明書

この度は、メタルドリカッター・MSC-160をお買い上げいただきまして、まことにありがとうございます。
お読みになった後の取扱説明書は、お使いになる方がいつでも見られる所に必ず保管しておいてください。

ご使用前に本書を必ずお読みください

警告

- 適用厚さを超える板材を切断しないでください。
- 本来の使用目的以外で使用しないでください。
- 割れ、かけ、摩擦、変形等の異常が認められた場合は使用しないでください。重大な事故の原因になる恐れがあります。
- 当社に無断で改造しないでください。
- 防護メガネ、保護手袋を着用の上、ご使用ください。

ご注意

- ネジ類はしっかり締めてご使用ください。
- ドリルを回転させてから材料の切断をはじめてください。
- 切断箇所から刃部を外す時はドリルを回転させたまま外してください。
- 本体・ダイス・ビットの金属部は使用により熱が発生しますので取扱いには十分に注意してください。
- 耐久性を維持するため、切削の前に必ず、切削油を使ってください。
- 電動工具は必ず回転タイプを使用してください。

特長

- 双頭パンチビットで他に類のない至便性と耐久性
- 切断スピードに優れる(最高2m/分-3000min⁻¹)
- 作業に合わせてダイスの向きを変えられる
- グリップは着脱式でどちらのダイスにもつけ替え可能
- 自由な形に切断できる
- 切削能力: 鉄板 1.6mm ステンレス板 1.0mm
銅・アルミ板 2.0mm プラスチック、ベニヤ 2.0mm

セット内容

- 本体:1個
ダイス:3本
パンチビット:2本
六角レンチ&スパナ:1本
グリップ:1本
鉄ケース:1個
※交換用パンチビット(MSC-16P)
交換用ダイス(MSC-16D)
も別売にてあります

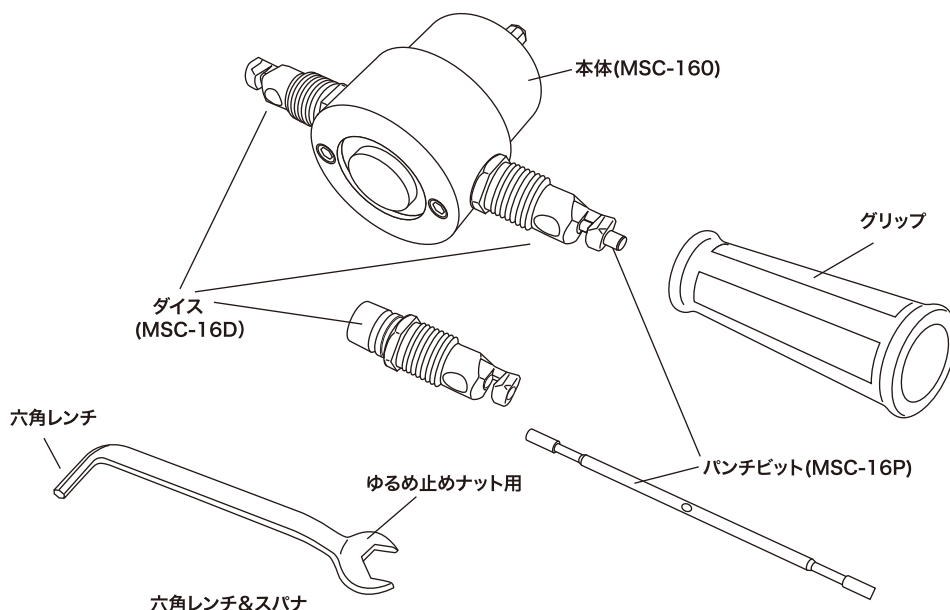

仕様

- 全長 180mm
- 質量 400g
- 本体直径 φ51mm
- ドリル回転数 1500~3000min⁻¹
- 最小切断半径 12mm

使用方法



耐久性を維持するため、切削の前に必ず、切削油(カッティングペースト)をダイス穴とパンチビット部(右図参照)に塗布してください。また、板材の切断する箇所にもあらかじめ塗布してください。



カッティングペースト



切断中、熱により切断カスが溶けてビットやダイスに焼き付く場合があります。本体が異常に熱くなる前に冷却時間を設けてください。

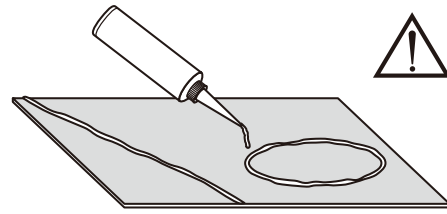

- 使用するダイス側のダイス固定ネジを付属の六角レンチで緩めて使用しやすい角度にダイスの向きを調整します。

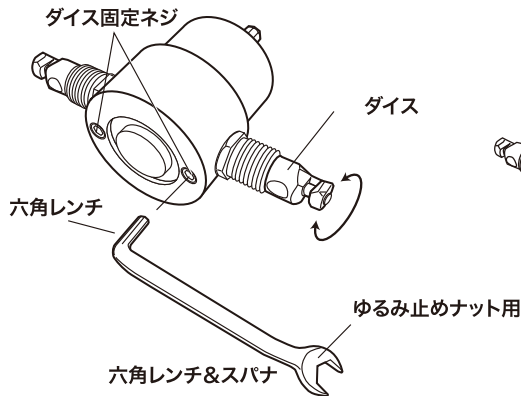

- グリップを取り付け、ドリルに装着します。

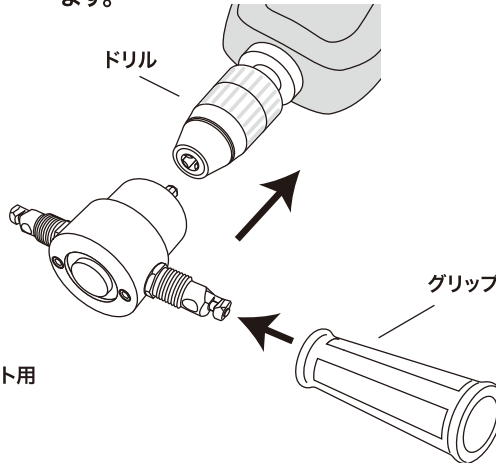

- 切断する板をバイス等で固定してください。(作業する際は板の裏側15mm程度の間隔が必要です。)
- ドリルを回転させてから材料の切断をはじめてください。
- 切断箇所から刃部を外す時はドリルを回転させたまま外してください。
- 図のように保持して切ってください。

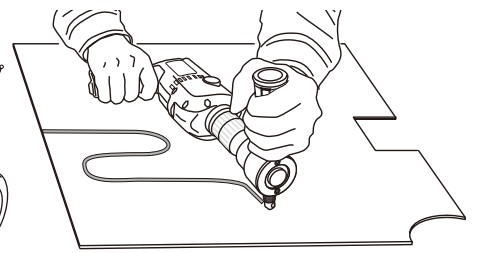

ダイスとパンチビットの交換方法

●パンチビットの取り出し

- 1.ワイヤーリングとキャップを取り外します。
- 2.ダイス固定ネジをゆるめ片方のダイスを外します。
- 3.パンチビット固定ネジを六角レンチでゆるめパンチビットを抜き取ります。

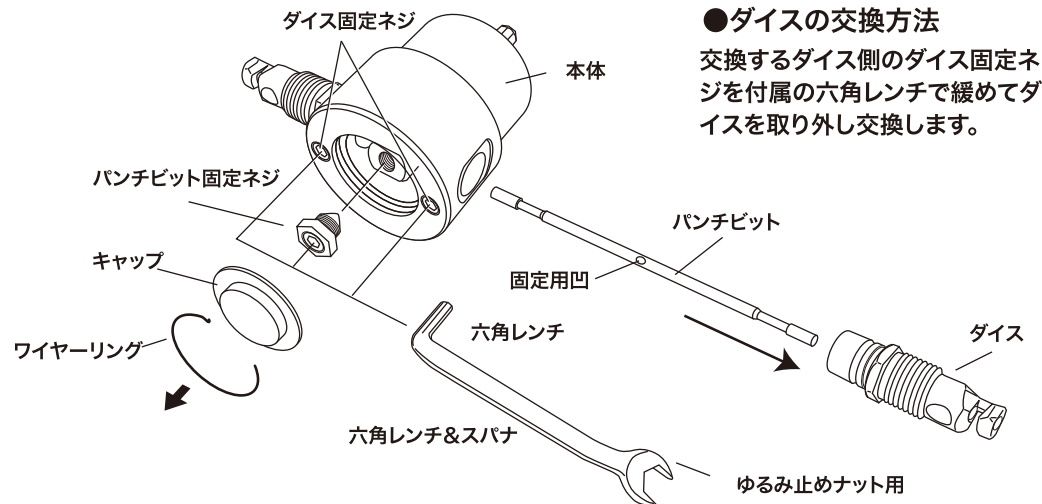

●ダイスの交換方法

交換するダイス側のダイス固定ネジを付属の六角レンチで緩めてダイスを取り外し交換します。

●パンチビットの挿入

- 1.パンチビットをパンチビットブロックの穴を通して本体に挿入します。
- 2.パンチビット固定ネジの先端がパンチビットの固定用凹に入るようにしてパンチビット固定ネジを六角レンチで締め、ナットをスパナで増し締めしておきます。
- 3.ダイスを取り付け、ダイス固定ネジを締めます。
- 4.ワイヤーリングとキャップを取り付けます。

